

STC-80-24-ISO10-S

Technische Daten | Technical data

Typenbezeichnung Type designation	mechatron STC-80-24-ISO10-S	Kühlung Cooling	Passiv Passive
Leistung Power	Max. 2,2 kW	Lagerung Bearings	Präzisionslager Stahl wartungsfrei gemäß Standard ABEC7/P4S Precision bearings mainten. free according to ABEC7/P4S
Drehmoment Drive Torque	Max. 0,9 Nm	Lösedruck Release pressure	min. 6 bar, bis 15 bar mit Druckbooster min. 6 bar, up to 15 bar with pressure converter
Ø Antriebswelle Ø Drive shaft	6 mm	Erhältliches Zubehör Available accessories	Druckwandler, Pneumatiksat, Werkzeugmagazine, Werkzeuglängentaster Pressure converter, pneumatic kit, Tool magazines, Tool length sensor
Drehzahl Speed	Max. 24.000 U/min	Empfohlener Einsatzbereich Recommended Use	Max. Eingriffsquerschnitt 12 mm ² in Aluminium (a _e x a _p) Max. cutting cross section 12 mm ² in aluminium (a _e x a _p)
Schmierung Lubrication	Fett, wartungsfrei Grease, maintenance free	Spannbereich Clamping range	ER11 (1-8mm), ER16 (1-12mm)
Kompatibel zu mechatron Compatible to mechatron	HFS-8015-24, HFS-8022-24, HFSAC-8015-24, HFSAC-8022-24		
Werkzeugaufnahme Tool Holder	ISO10		
Werkzeugwechsel Tool Change	Pneumatisch pneumatic		
Gewicht Weight	1,7 kg		

Abmessungen | Dimensions

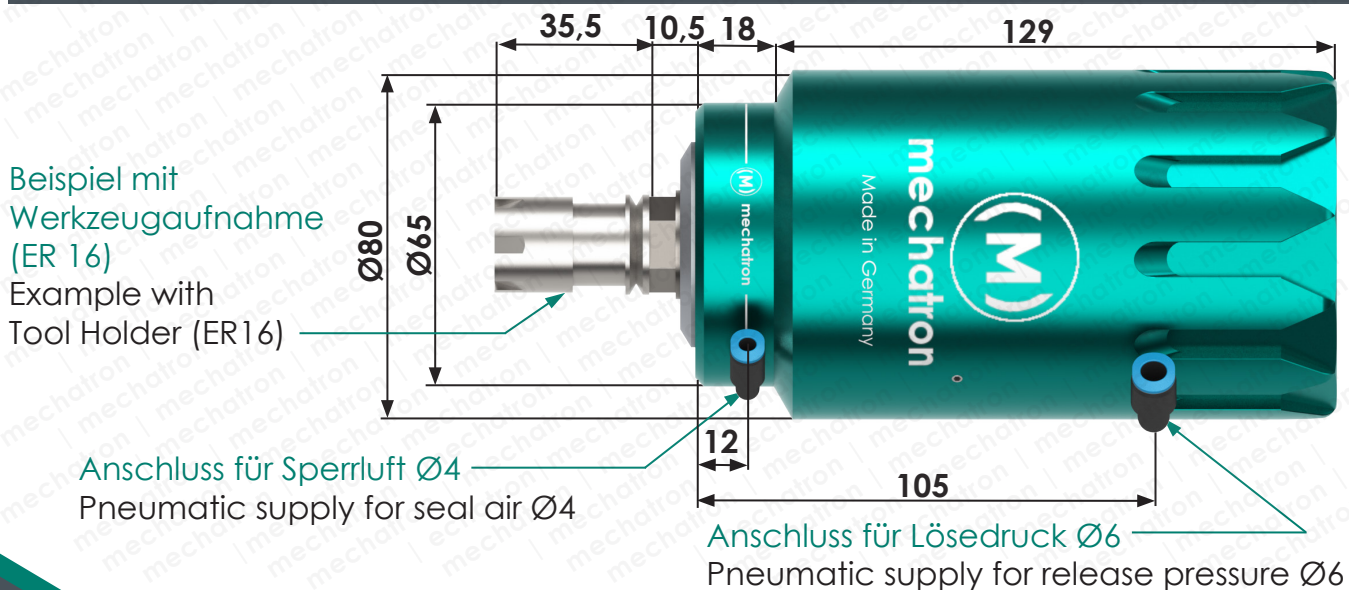

Einbaumaße (Beispiel: HFSAC-8022-24) |
Mounting dimensions (Example: HFSAC-8022-24)

